

- GB** Attention: for repairs or replacement of parts for maintenance, the "CE" mark is guaranteed only if original spare parts provided by the manufacturer are used.
The Company guarantees supplies of the listed spare parts for 7 years from the date the product is discontinued.
- I** Attenzione: in caso di riparazioni o sostituzione di pezzi per manutenzione, la marcatura "CE" è garantita solo se vengono utilizzate parti di ricambio originali fornite dal costruttore.
La Ditta garantisce la fornitura dei ricambi presenti nella lista ricambi per 7 anni dalla data di discontinuazione del prodotto.
- D** Achtung: bei Reparaturen oder Auswechseln von Teilen zur Instandhaltung wird die CE-Markierung nur bei Verwendung von vom Hersteller gelieferten Originalersatzteilen gewährleistet.
Die Firma garantiert für sieben Jahre nach auslauf des Produkts die Lieferung der in der ersatzteilliste enthaltenen ersatzteile.
- F** Attention: si vous effectuez des réparations ou que vous remplacez des pièces pendant un entretien, le marquage "CE" n'est garanti que si vous utilisez des pièces de rechange originales fournies par le fabricant.
La Société garantie la fourniture de pièces de rechange se trouvant dans la liste pendant 7 ans après le mise hors production du produit.
- E** Atención: en caso de reparaciones o sustituciones de las piezas por mantenimiento, se garantiza la marca "CE" sólo si se utilizan partes de repuesto originales suministradas por el constructor.
La Empresa garantiza el suministro de los repuestos que están en la lista repuestos durante 7 años a partir de la fecha de interrupción producción del producto.

D920461ZA

TWISTER

230V - 50Hz

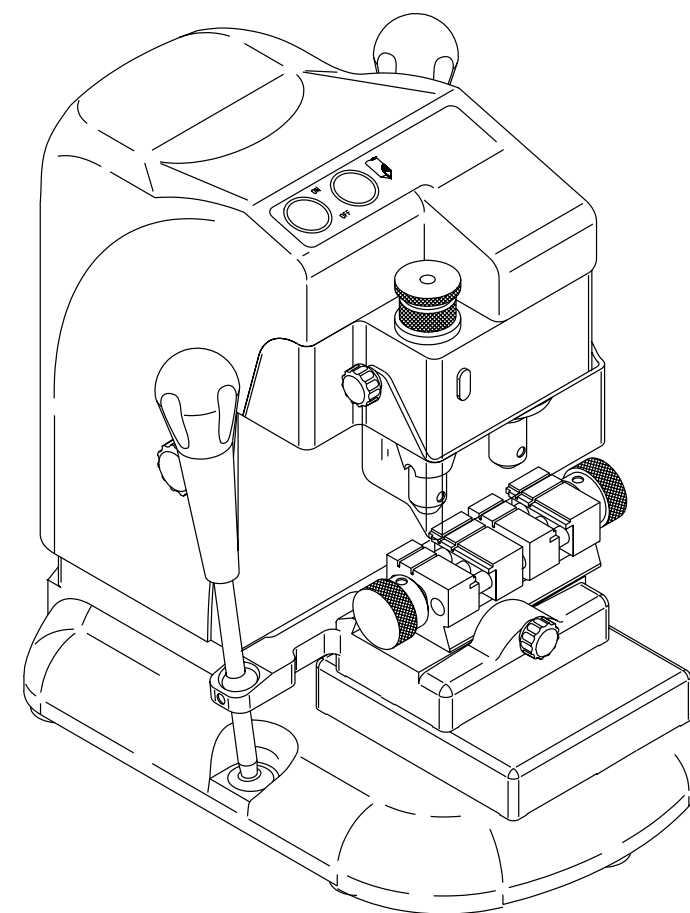

Exploded drawing and spare parts list
Disegno esploso e lista dei ricambi
Explosionszeichnung und Ersatzteilliste
Dessin éclaté et liste de rechanges
Despiece y lista de repuestos

IMPORTANT NOTE!

The exploded drawing illustrates all the components of the key-cutting machine. Only those marked with a numerical code are spare parts. All the other components shown in the drawing without numbers are simply illustrative.

NOTA IMPORTANTE!

Il disegno esplosivo illustra tutte le componenti costituenti la duplicatrice, solamente quelle contrassegnate da un codice numerico sono da considerarsi ricambi. Tutte le altre componenti non numerate presenti nel disegno hanno valore puramente illustrativo.

WICHTIGER HINWEIS!

Auf der Explosionszeichnung sind alle Komponenten der Schlüsselkopiermaschine angegeben; nur die mit einem Nummerncode versehenen sind Ersatzteile. Alle anderen, nicht nummerierten Komponenten in der Explosionszeichnung dienen nur zur Erklärung.

REMARQUE IMPORTANTE!

Le dessin éclaté montre toutes les pièces composant la duplicatrice, seules les pièces ayant un code en chiffres sont des pièces de rechange. Toutes les pièces du dessin sans chiffres ont une fonction purement illustrative.

¡NOTA IMPORTANTE!

El despiece ilustra todos los componentes que constituyen la duplicadora. Deben considerarse repuestos sólo los que están marcados por un código numérico. Todos los otros componentes no numerados que se encuentran en el diseño tienen un valor puramente ilustrativo.

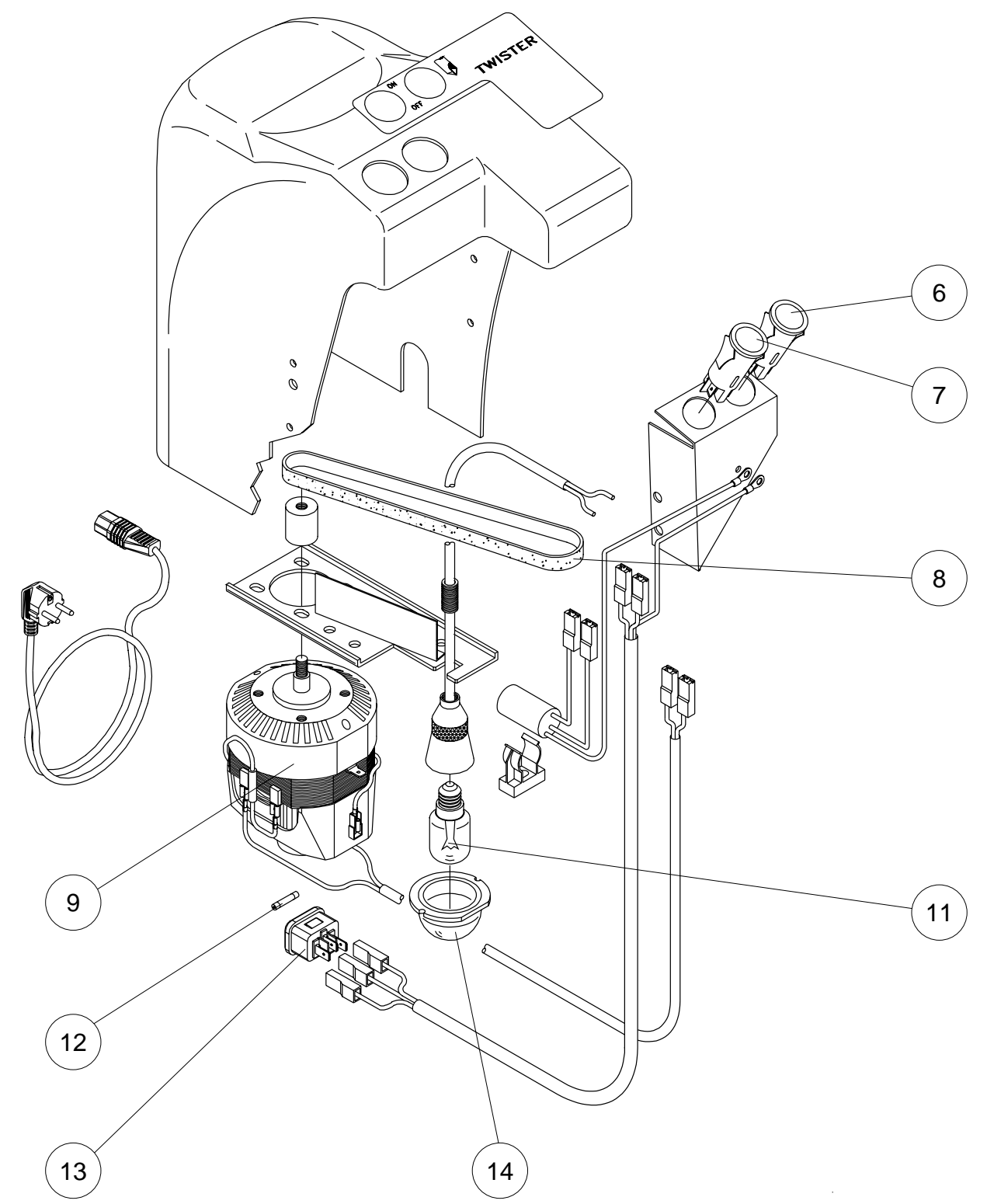
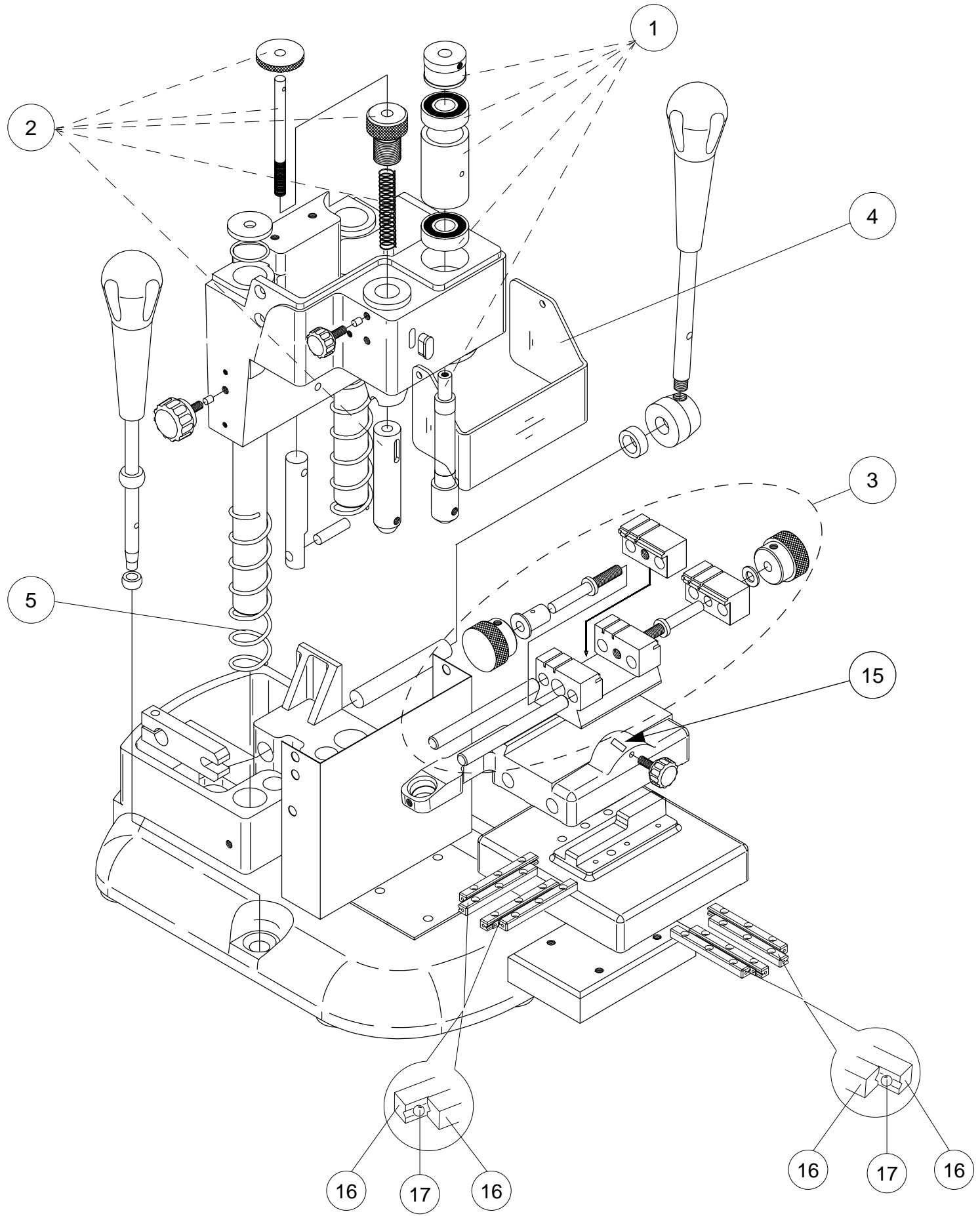

TWISTER
230V - 50Hz

TWISTER 230/50

Ref.	Code	I	GB	D	F	E
1	D917031ZR	SET FRESA	CUTTER SET	FRASERSATZ	ENS.FRAISE	CONJUNTO FRESA
2	D917032ZR	SET TASTATORE	TRACER POINT SET	TASTERSATZ	ENS.PALPEUR	CONJUNTO PALPADOR
3	D917033ZR	SET MORSETTO	CLAMP SET	GRUPPE SPANNBACKE	ENS.ÉTAU	CONJUNTO MORDAZA
4	D917034ZR	PARASCHEGGE	PROTECTIVE-SHIELD	SPLITTERSCHUTZ	PARE-ÉCLATS	PROTECCIÓN PARA VIRUTAS
5	D917035ZR	MOLLA	SPRING	FEDER	RESSORT	MUELLE
6	D917036ZR	INTERRUTTORE AVVIAMENTO MOTORE	SPEED SWITCH	GESCHWINDIGKEITSREGLER	VARIATEUR DE VITESSE	VARIADOR DE VELOCIDAD
7	D917037ZR	INTERRUTTORE GENERALE	MAIN SWITCH	HAUPTSCHALTER	INTERRUPTEUR GÉNÉRAL	INTERRUPTOR GENERAL
8	D917038ZR	CINGHIA	BELT	RIEMEN	COURROIE	CORREA
9	D921260ZR	MOTORE 230/50	MOTOR 230/50	MOTOR 230/50	MOTEUR 230/50	MOTOR 230/50
11	D917041ZR	LAMPADINA 220V-15W	LAMP 220V-15W	LAMPE 220V-15W	LAMPE 220V-15W	LÁMPARA 220V-15W
12	D909226ZR	FUSIBILI 3,15 AMP.- RAPIDI	FUSES 3,15 AMPS - RAPID	SICHERUNG 3,15 AMPERE - FLINK	FUSIBLES 3,15 AMPERES - RAPIDE	FUSIBLES 3,15 AMPERIOS - RÁPIDO
13	D922599ZR	PRESA	PLUG	STECKER	PRISE	ENCHUFE
14	DM07542023	PROTEZIONE LAMPADA	LAMP PROTECTION	LAMPE-SCHUTZ	PROTECTION LAMPE	PROTECCIÓN LÁMPARA
15	DM327040	PERNO BLOCCAGGIO MORSETTO	CLAMP LOCKING PIN	BOLZEN FÜR SPANNBACKEN	PIVOT BLOCAGE ÉTAU	PERNIO BLOQUEO MORDAZA
16	D923023ZR	GUIDA CARRELLO	CARRIAGE GUIDE	FÜHRUNGSSCHLITTEN	GUIDE CHARIOT	GUIDA CARRO
17	D910571ZR	SET SFERE (12 pezzi)	BALLS SET (12 pcs)	KUGELSET (12 Stücke)	ENSEMBLE BILLES (12 pièces)	CONJUNTO BOLAS (12 piezas)